



Werkstoffgruppe AISI 316
Groupe de matériaux AISI 316
AISI 316 material group

Stützscheibe mit Innengewinde
Rondelle d'appui avec filetage intérieur
Support washer with internal thread

			Abmessungen Dimensions					
Gewinde rechtsgängig Filetage pas à droite Right-hand thread	Gewinde linksgängig Filetage pas à gauche Left-hand thread	Mit Senkbohrungen Avec trous fraisés With countersunk holes	Gewinde Filetage Thread	\varnothing d1	\varnothing d4	\varnothing d5	\varnothing d6	k
Nr. / N° / No.	Nr. / N° / No.	Nr. / N° / No.	a	mm	mm	mm	mm	mm
30836-0500-05	30836-0500-051		M5	35			2,5	4
30836-0600-05	30836-0600-051		M6	35			2,5	4
30836-0600-08			M8	35			2,5	4
30836-0800-05	30836-0800-051	30836-0800-055	M8	50	34	5,2	3	6
30836-1000-05	30836-1000-051		M10	50			3	6

M5-10

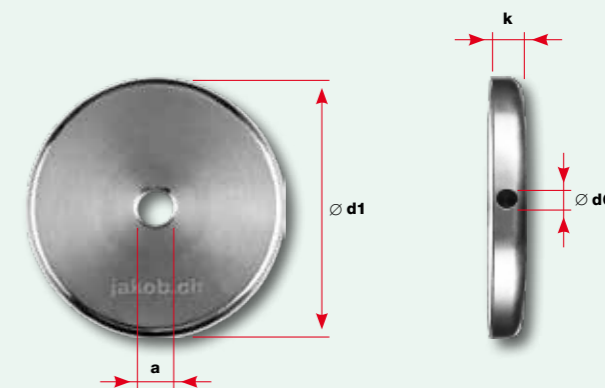

M8

Nr. / N° / No. -055

Mit drei Senkbohrungen
Avec trois trous fraisés
With three countersunk holes

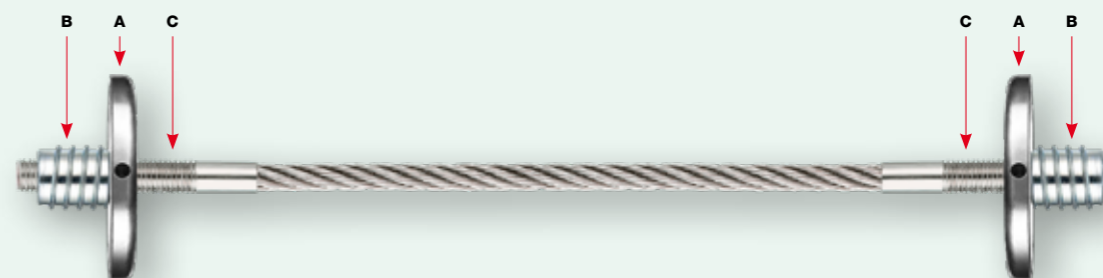
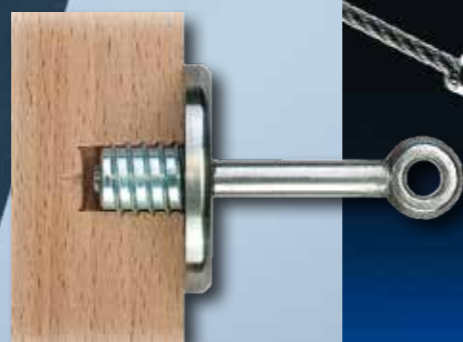
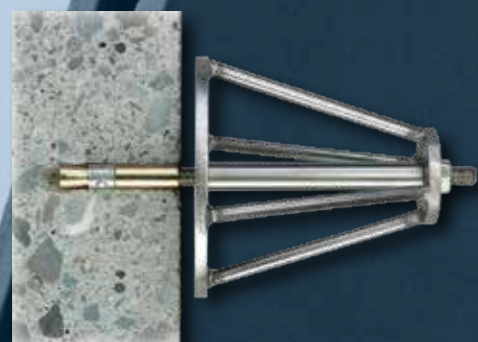
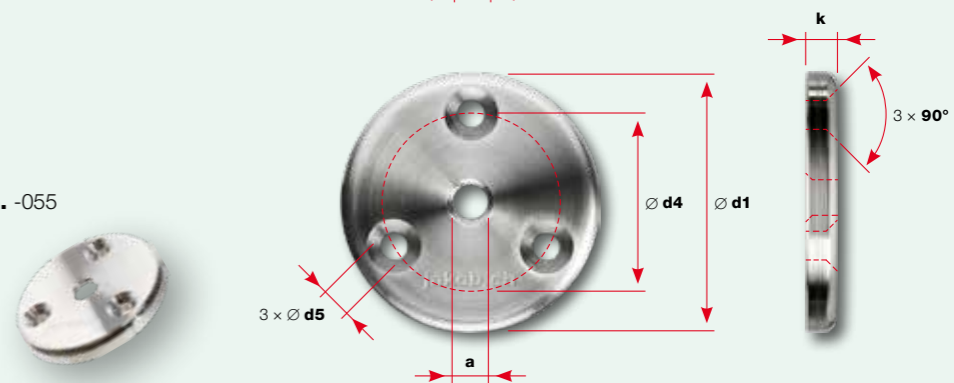

Anwendungsbeispiel Holz/Holz

- A** Zwei Abdeckscheiben mit Innengewinden links- und rechtsgängig
- B** Zwei Einschraubmutter für Holz links- und rechtsgängig
- C** Zwei Aussengewinde links- und rechtsgängig

Exemple d'utilisation bois/bois

- A** Deux rondelles de finition avec filetage intérieur pas à gauche et pas à droite
- B** Deux écrous à visser pour bois, pas à gauche et pas à droite
- C** Deux filetages extérieurs, pas à gauche et pas à droite

Application example, wood to wood

- A** Two cover disks with internal threads, left- and right-hand
- B** Two screw-in nuts for wood, left- and right-hand
- C** Two external threads, left- and right-hand